

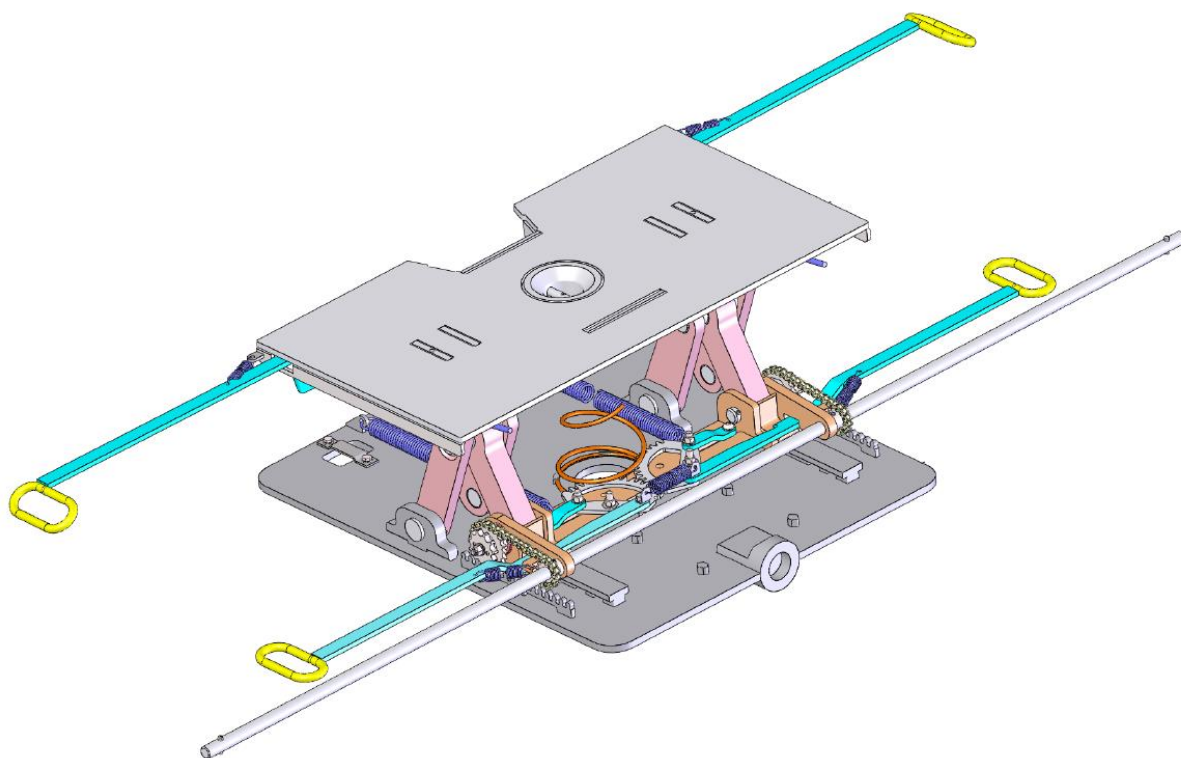

Manuel d'utilisation pour chevalet 80800





L'utilisation du chevalet peut être réalisée des deux côtés.

Veiller à ce qu'une seule personne travaille au réglage de la hauteur du chevalet ! Aucune personne ne doit se trouver dans la zone dangereuse !

1. Contrôler le chevalet visuellement

Vérifier avant chaque chargement du chevalet s'il y a des endommagements visibles. Les chevalets endommagés ne doivent pas être chargés !

2. Régler la hauteur du chevalet

La hauteur du chevalet doit être réglée comme suit conformément à la codification du semi-remorque (88 cm, 98 cm, 113 cm) :

- Mettre la clé en T sur l'arbre (socle 70800, position 10)

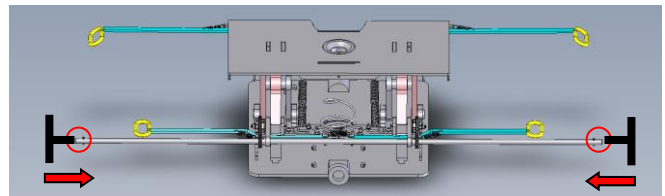

- Délester le système en tournant la clé en T dans la direction du butoir du véhicule

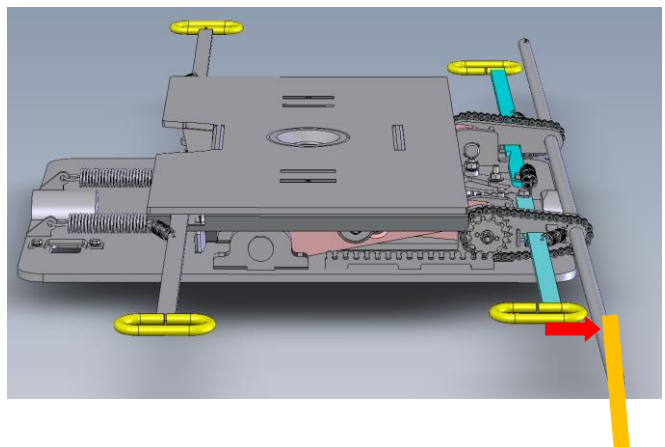



- Verrouiller le réglage de la hauteur en tirant sur le levier de déverrouillage (socle 70800, pos. 28 ou 29) de l'arbre pour le retirer ou en le détachant en direction de l'extrémité du wagon, puis raccrocher ce levier de déverrouillage.

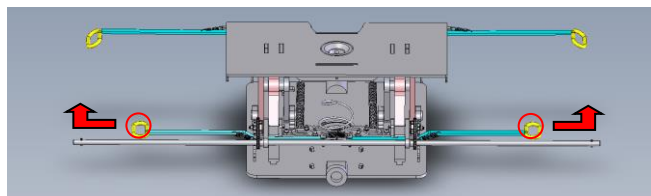

- Procéder au réglage de la hauteur en tournant la clé en T

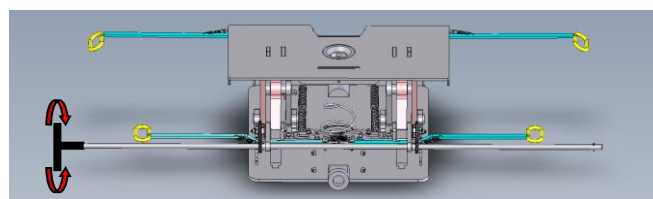

- **Contrôle visuel : les systèmes de verrouillage doivent être entièrement enclenchés des deux côtés !**

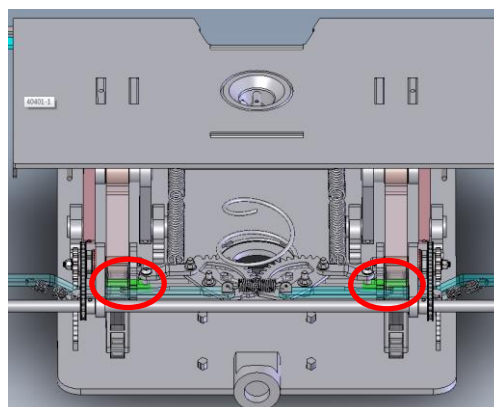

Remarque sur le réglage de la hauteur :

le chevalet se verrouille automatiquement lorsque le prochain réglage de hauteur est atteint, c'est pourquoi un nouveau déverrouillage est nécessaire lors du réglage de la hauteur de 113 cm à 88 cm (ou inversement) après avoir atteint la hauteur de 98 cm !

La force du ressort doit être franchie lors du réglage de la hauteur à 88 cm pour que le verrouillage s'enclenche.



3. Processus de chargement

CHARGER UNIQUEMENT AVEC UN GUIDE DE POSITIONNEMENT !

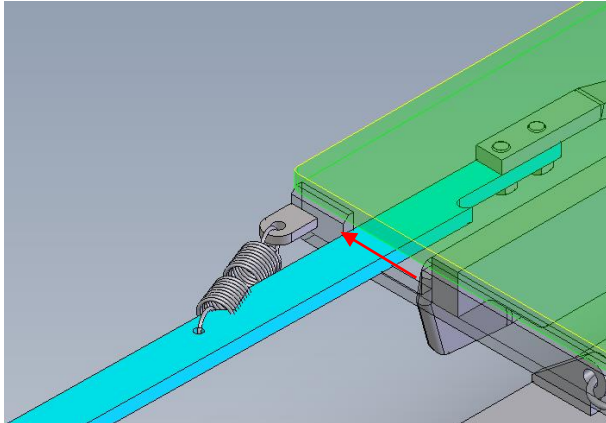

(Le levier manuel du panneau du corps doit être dans la direction du ressort sur la butée)

Le semi-remorque doit se trouver au milieu au-dessus de la poche du wagon.
Le pivot d'attelage du semi-remorque doit être positionné au-dessus de la trémie du chevalet !

Le système de fermeture se trouve en position verrouillée avant le chargement.

Faire descendre le semi-remorque jusqu'à ce qu'il repose sur la plaque de harnachement du chevalet.

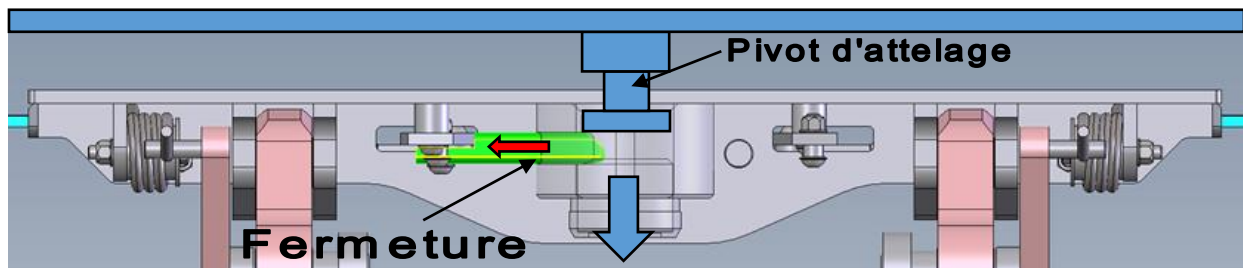

(Le pivot d'attelage ouvre automatiquement le système de fermeture lors du chargement)

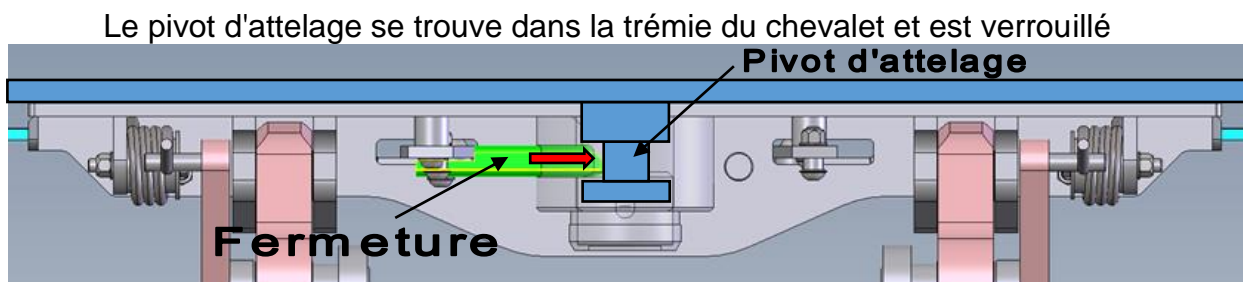

Le pivot d'attelage se trouve dans la trémie du chevalet et est verrouillé

(Le système de fermeture se verrouille automatiquement)



Correct

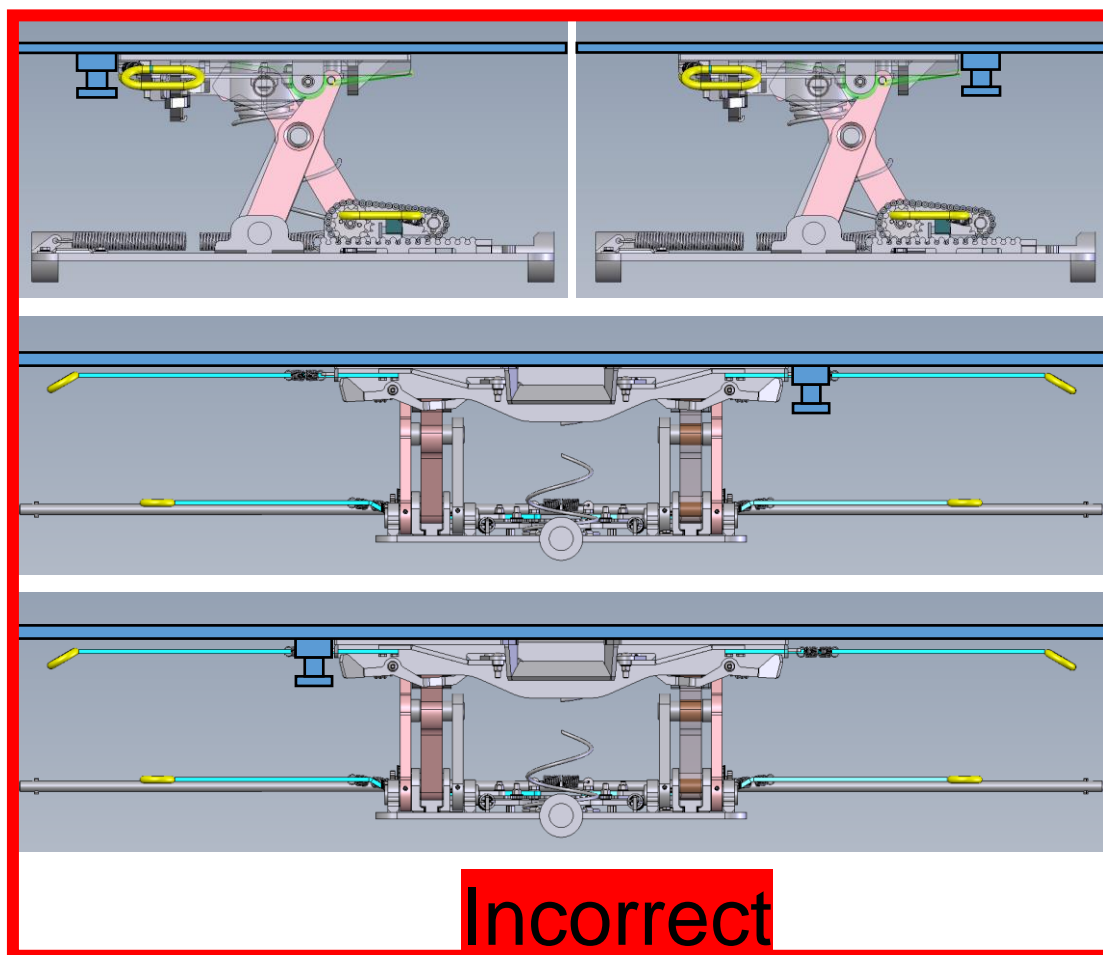
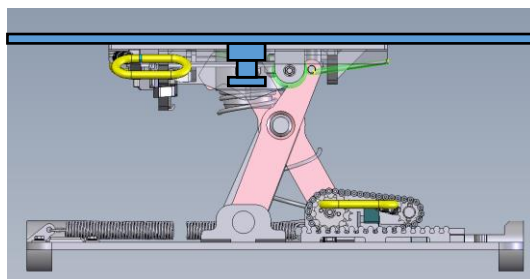



Pour les variantes 2 et 3 du cadre de support selon le dessin 80800 (index F), il y a l'indication supplémentaire suivante.

L'affichage suivant permet de voir si le pivot d'attelage est dans la trémie.



Selon la durée pendant laquelle l'affichage est visible (rouge ou vert > dépend du client), alors le pivot d'attelage n'est pas dans la trémie. Le pivot d'attelage se trouve dans la trémie uniquement quand l'affichage n'est plus visible.

4. Contrôle visuel du chargement

Le semi-remorque doit reposer sur la plaque de harnachement du chevalet, et il ne doit y avoir aucun espace entre le semi-remorque et cette plaque.

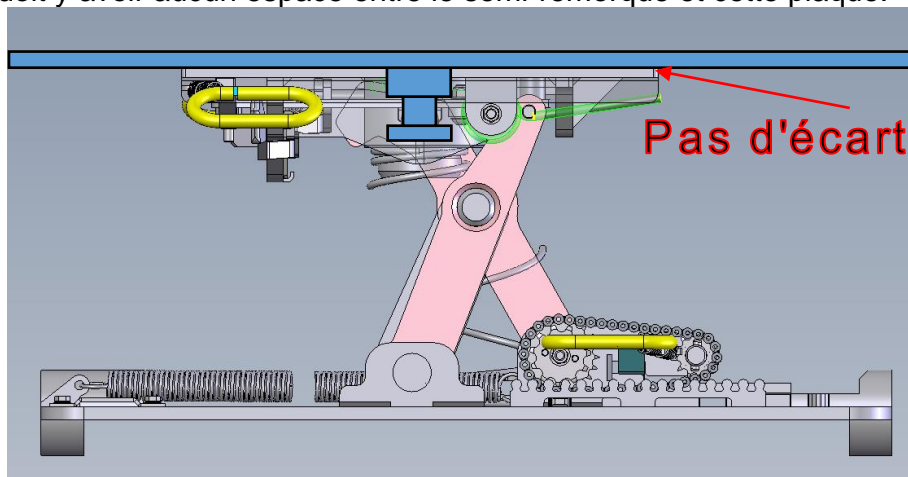

Correct

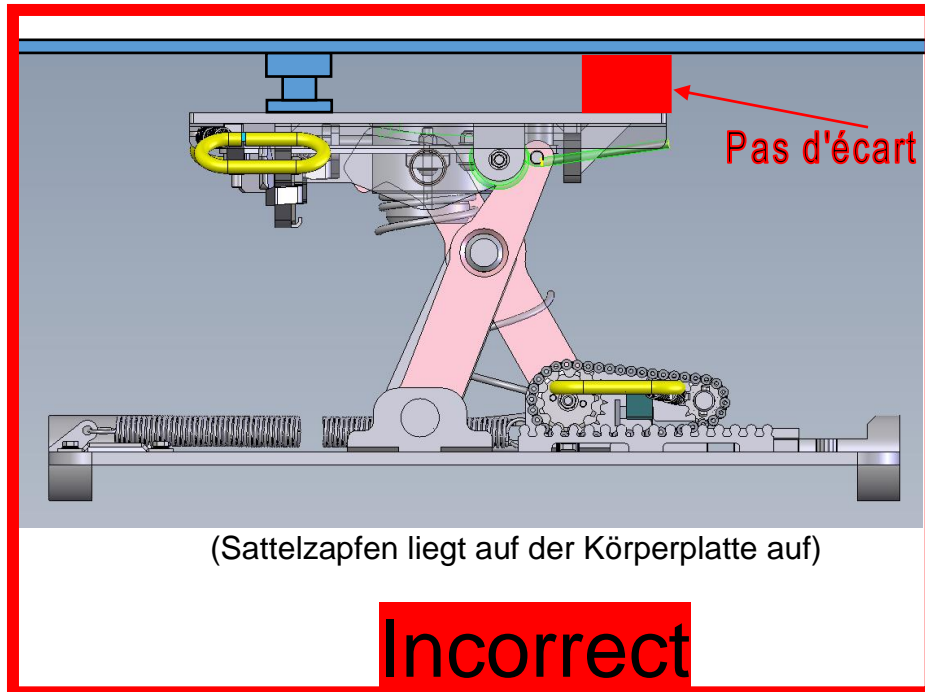

Le verrouillage du pivot d'attelage est correct quand les leviers de déverrouillage du pivot (plaque du corps 70400, pos. 16 et 17) se trouvent en angle droit par rapport à la plaque du corps !

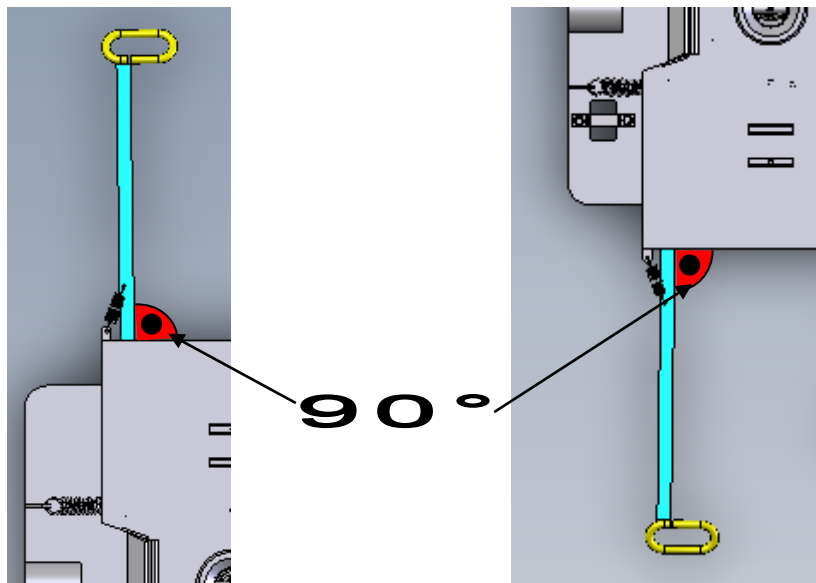



5. Ajustage (si nécessaire)

Il faut veiller avant tous les travaux d'ajustage que le pivot d'attelage est déverrouillé !

Respecter les indications suivantes lors du chargement du conteneur ou du conteneur interchangeable sur le wagon-poche.

Le chevalet doit être réglé sur la position la plus basse (hauteur 88 cm) et être verrouillé.

Une fois cette condition remplie, le wagon-poche peut être chargé avec un conteneur et/ou un conteneur interchangeable.

6. Décharger le wagon-poche – Soulever le semi-remorque

Ôter le verrouillage du pivot d'attelage

Tirer le levier de déverrouillage du verrouillage du pivot d'attelage (plaque du corps 70400, pos. 10/11) et déplacer et accrocher en direction du milieu du wagon.

La position déverrouillée reste maintenue et le semi-remorque peut être soulevé aussitôt, ou si nécessaire.

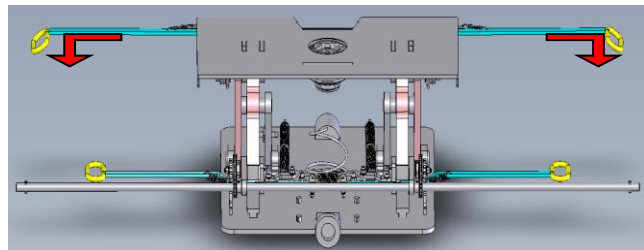

Attention

Des chocs plus violents du wagon (attelage de la locomotive) ou un levage répété du semi-remorque peuvent conduire à un verrouillage du pivot d'attelage !

Dans ce cas, un nouveau déverrouillage du pivot d'attelage avant le levage du semi-remorque est nécessaire.