

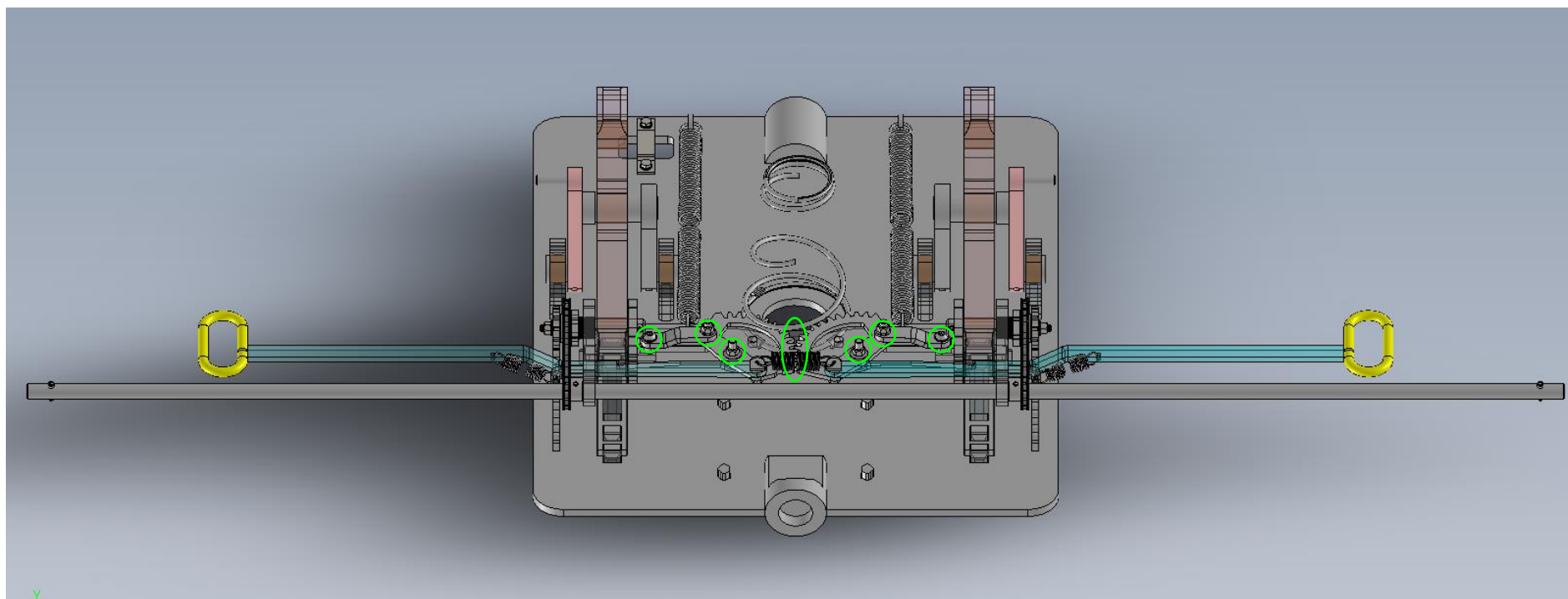

Schema di lubrificazione per supporto di appoggio 80800 / 80800-Z

1. Schema di lubrificazione per messa in funzione e manutenzione della piastra di base del supporto di appoggio 80800 / 80800-Z



- Nelle aree contrassegnate deve essere spruzzato dell'olio lubrificante al momento della messa in funzione o durante la manutenzione.
Si consiglia il seguente olio lubrificante: > Vedere tabella foglio 4



Schema di lubrificazione per supporto di appoggio 80800 / 80800-Z

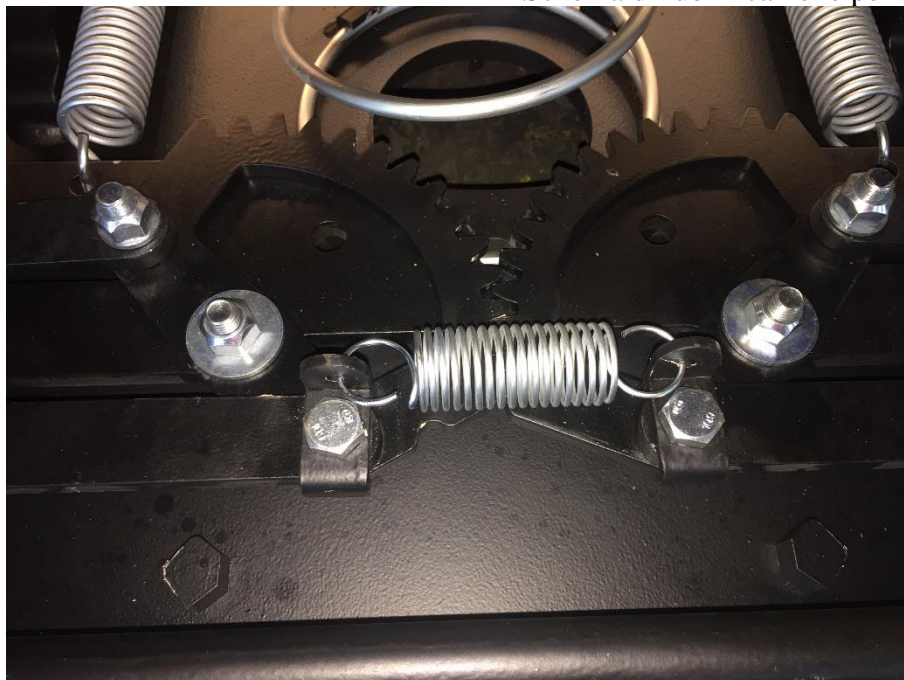

Le catene possono essere lubrificate con spray per catene. **ATTENZIONE NON UTILIZZARE GRASSO !**



Schema di lubrificazione per supporto di appoggio 80800 / 80800-Z

2. Schema di lubrificazione per messa in funzione e manutenzione della piastra del corpo del supporto di appoggio 80800 / 80800-Z

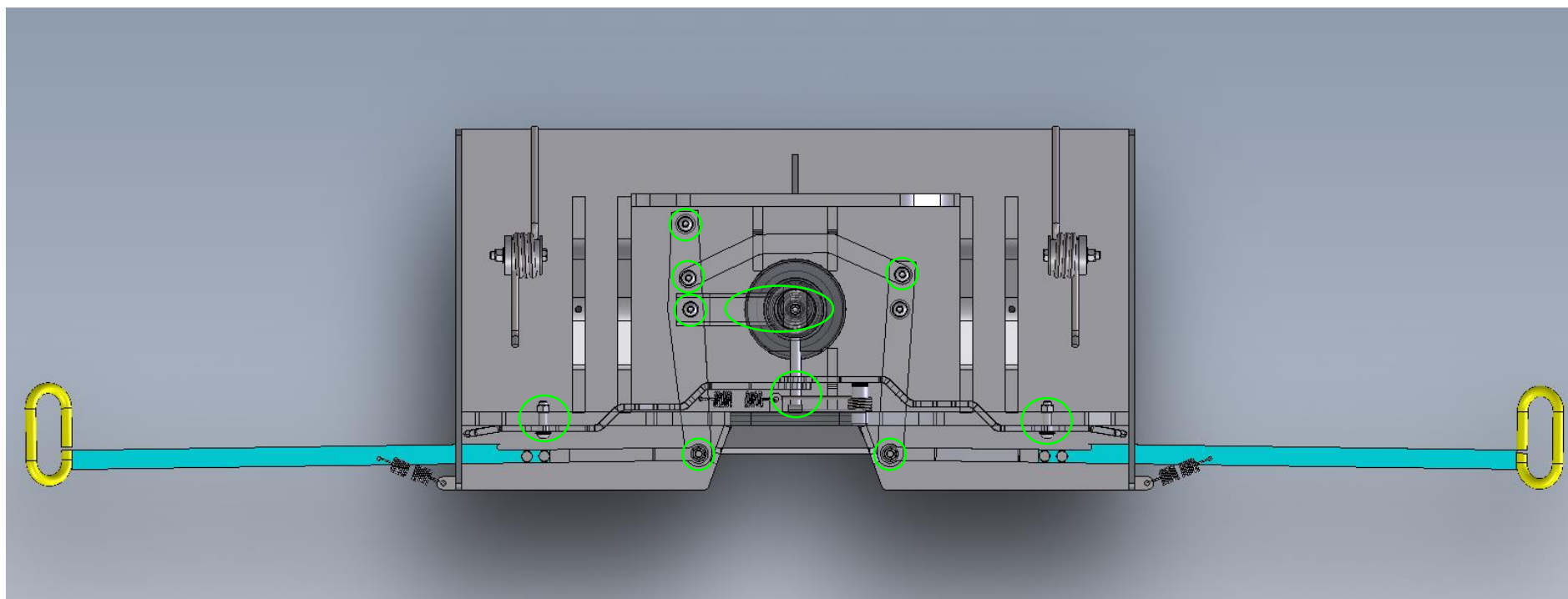

- Nelle aree contrassegnate deve essere spruzzato dell'olio lubrificante al momento della messa in funzione o durante la manutenzione.
Si consiglia il seguente olio lubrificante: > Vedere tabella foglio 4



Schema di lubrificazione per supporto di appoggio 80800 / 80800-Z

Oli lubrificanti consigliati:

- Tunap Tungrease CS-2 (non è più in produzione)
 - Sostituito da Tunap Tungrease CP-2/50
- WEM 40
- Olio lubrificante L-AN 68