

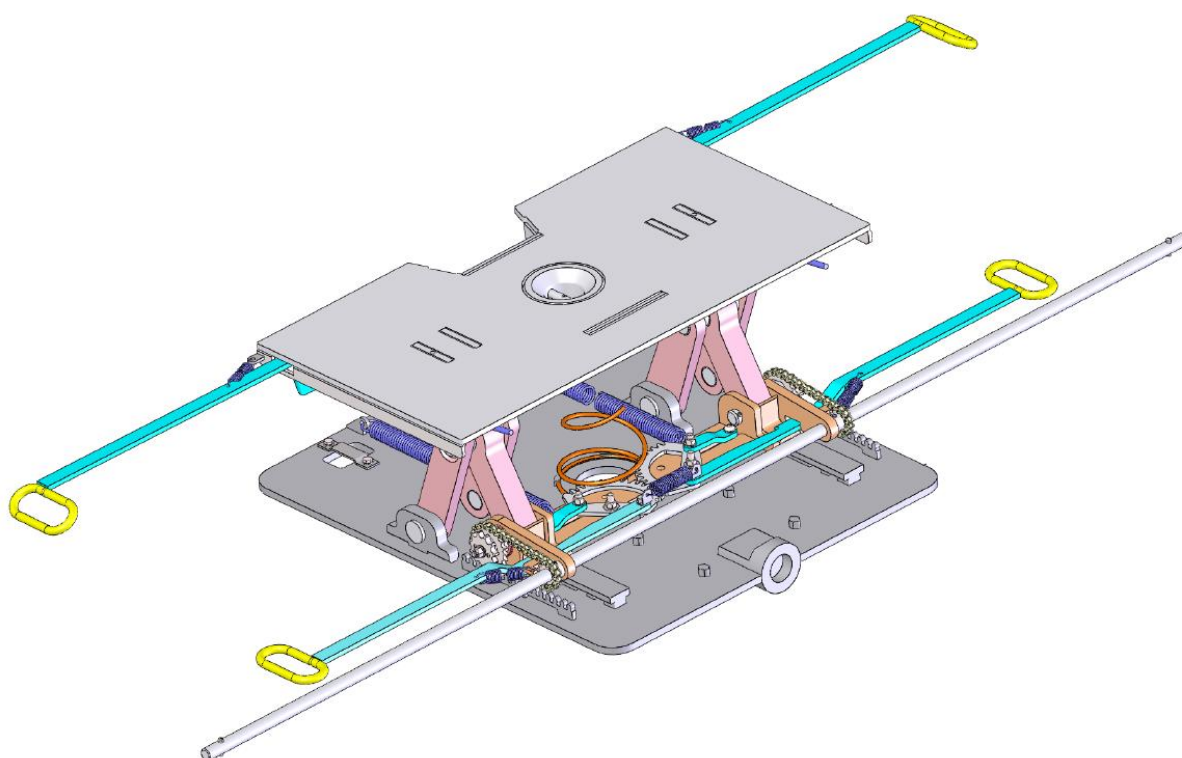

Notice de maintenance pour chevalet 80800





Informations générales

La maintenance période du chevalet doit normalement être réalisée tous les 6 mois, bien que la fréquence de la maintenance dépende également de la fréquence de l'utilisation.

Informations pour la lubrification :

1. Assurez-vous que toutes les pièces mobiles (p. ex. pièces de fermeture, pièces conductrices, levier, pignons, etc.) soient toujours suffisamment lubrifiées ou huilées.
2. Les pièces conductrices doivent être nettoyées.

Les endroits devant être lubrifiés et les indications sur les lubrifiants se trouvent dans le plan de lubrification pour chevalet 80800.

ATTENTION : NE PAS UTILISER DE GRAISSE À TAMPONNER !

Informations pour le contrôle

1. Contrôlez la plaque du corps et l'unité de base réglable en hauteur. Remplacez éventuellement les vis et les écrous perdus ou endommagés.
2. Contrôlez si la fermeture de la plaque du corps est endommagée ou s'il y a une trop grande corrosion. Changez la fermeture si nécessaire.
3. Vérifiez que les leviers manuels ne sont pas endommagés. Assurez-vous que les leviers manuels ne sont pas déformés et qu'ils fonctionnent correctement.
4. Contrôlez les ressorts des leviers de commande. Les ressorts manquants ou endommagés doivent être remplacés.
5. Contrôlez les boulons de verrouillage du réglage en hauteur. Les boulons déformés ou endommagés doivent être remplacés.

ATTENTION :

UN CHEVALET AVEC DES PIÈCES ENDOMMAGÉES / DÉFORMÉES / MANQUANTES NE PEUT PAS ÊTRE UTILISÉ !